

# MK3PNSP2



## Betriebsanleitung

Operating instructions



### Vorwort

Vor der ersten Benutzung des pneumatischen Bündelwerkzeuges MK3PNSP2 ist die Betriebsanleitung aufmerksam durchzulesen. Wir haften nicht für Schäden und deren Folgen, die durch unsachgemäße Bedienung oder Benutzung des Bündelwerkzeuges entstehen.

### General

Please read the operating instructions carefully before using the pneumatic tension tool MK3PNSP2. We are not liable for any damage and claims arising from the improper operation or use of the tension tool.

### Kontakt / Contact

HellermannTyton GmbH  
Großer Moorweg 45, D-25436 Tornesch  
Telefon: +49 4122/701-1, Fax: +49 4122/701-400  
E-Mail: [info@HellermannTyton.de](mailto:info@HellermannTyton.de)  
Internet: [www.HellermannTyton.de](http://www.HellermannTyton.de)

Oder die HellermannTyton Niederlassung in Ihrer Nähe.  
Or your local HellermannTyton representative.

Technische Änderungen vorbehalten. Ausgabe 04/2005

Due to technical improvements specifications may be altered without notice 04/2005

**HellermannTyton**



## Sicherheitshinweise

Vor dem ersten Benutzen des Verarbeitungswerkzeuges MK3PNSP2 ist diese Betriebsanleitung aufmerksam durchzulesen.

Die Betriebsanleitung muss von allen Personen, die das Werkzeug benutzen nicht nur gelesen, sondern auch verstanden werden.

Das HellermannTyton Verarbeitungswerkzeug MK3PNSP2 darf nur zu dem in dieser Gebrauchsanleitung beschriebenen Zweck eingesetzt werden.

Bei den von den Sicherheitsbestimmungen abweichendem Gebrauch können von dem Gerät Gefahren ausgehen.

Wird das Werkzeug von nicht eingewiesenem Personal und/oder nicht bestimmungsgemäß betrieben, können nicht übersehbare Folgeschäden entstehen. Für solche Schäden kann der Hersteller keine Haftung übernehmen.

Eine eigenmächtige Veränderung am Werkzeug schließt eine Haftung unsererseits für die daraus entstehenden Schäden und deren Folgen aus.

Das Werkzeug hat das Werk in geprüftem und sicherheitstechnisch einwandfreien Zustand verlassen.

Entfernen Sie keine Sicherheits- und Schutzeinrichtungen und machen Sie sie nicht unwirksam oder funktionsuntüchtig.

Das Verarbeitungswerkzeug darf nur vom Hersteller oder durch ihn geschultes Fachpersonal repariert/gewartet werden.

Vor jeder Reparatur, Wartung und/oder Austausch von Teilen ist **grundsätzlich** die Druckluftzufuhr zu unterbrechen.

Das Verarbeitungswerkzeug darf ausschließlich mit Druckluft (max. 6 bar geölt/ungeölt) betrieben werden.

Das MK3PNSP2 darf **nicht** an Druckflaschen betrieben werden.



## Wichtig: Schutzbrille tragen!

**Bewahren Sie diese Betriebsanleitung stets an Ihrem Arbeitsplatz auf. Nur so können auftretende Probleme sofort gelöst werden.**

# MK3PNSP2



## Safety instructions

This operating instruction should be studied carefully before initial use of the tool MK3PNSP2.

It is important that these instructions are understood by all personnel using this tool.

The HellermannTyton tension tool MK3PNSP2 may only be applied for the purpose described in this operating instruction.

The tool should only be used by trained personnel and may cause damage if incorrectly used.

Any unauthorized modification to the tool carried out by the user will invalidate the manufacturer's liability to any resulting damage or injury to personnel.

All tools meet the safety requirements before leaving the factory. If any apparent misuse of the tool is evident, then the warranty is invalidated and an appropriate repair charge will be made.

No safety or protective systems may be removed or made ineffective.

The tension tool must only be repaired/maintained by the manufacturer or by skilled persons trained by the latter.

Disconnect the air supply before doing any repairs or maintenance to tool.

The tension tool must only be operated with compressed air (max. 6 bar oiled/non-oiled).

The MK3PNSP2 **must not** be operated from a compressed air cylinder.



## Caution: Protective glasses should be worn!

**This operating instruction should be kept at the working place, so that arising problems can be solved immediately. Any misuse or deviation from these safety recommendations will create a safety hazard.**

# MK3PNSP2



## Kurzbeschreibung

Das HellermannTyton Verarbeitungswerkzeug dient zum Bündeln von Kabelbäumen und anderen Stranglelementen mit innenverzahnten oder außenverzahnten Kabelbindern. Das Verarbeitungswerkzeug wird pneumatisch betrieben. Die Zugkraft ist einstellbar. Der Einstellbereich ist mit einer Feinrastung und drei Grobstufen versehen.

### Das MK3PNSP2 bietet folgende Anwendungsvorteile:

- ✓ Einfache Handhabung
- ✓ Wahlweiser Druckanschluss am Griff (Standard) oder am Aufhängepunkt
- ✓ Schnelle und leichte Regulierung der gewünschten Zugkraft
- ✓ Sehr genaue Reproduzierbarkeit der Zugwerte
- ✓ Folgende Kabelbinder können verarbeitet werden: HellermannTyton T-Serie **T18 bis T80**

## Description

The HellermannTyton tension tool is designed for applying inside and outside serrated cable ties to bundles of cables or other elements. The tension tool is pneumatically driven. The tensioning system allows for fine adjustment within three main settings.

### The MK3PNSP2 offers the following advantages for application:

- ✓ Simple operating
- ✓ The air connection point is at the bottom of the handgrip (standard)  
An optional connection is at the suspension point.
- ✓ Quick and easy tension adjustment.
- ✓ Accurate repeatability of tension values.
- ✓ The tool should be used with HellermannTyton cable ties, through the series range of **T18 to T 80**

## Technische Daten

Steuerung:	pneumatisch
Versorgung, Fließdruck:	Druckluft (geölt/ungeölt), max. 6 bar
Luftanschluss:	Druckluftschlauch Ø innen 4 mm
Zugkraft:	einstellbar (45 bis 160 N)
Zugweg:	27 mm
Abmessungen:	ca. 225 x 140 x 40 mm
Gewicht:	ca. 556 g

## Technical data

Supply and pressure:	compressed air (oiled/non-oiled)
Air connection:	air supply tube 4 mm dia bore
Tensioning force:	adjustable (45 up to 160 N)
Stroke:	27 mm
Dimensions:	approx. 225 x 140 x 40 mm
Weight:	approx. 556 g



## Inbetriebnahme

Verarbeitungswerkzeug auspacken und auf äußere Schäden und Vollständigkeit überprüfen. Transportschäden sind sofort dem jeweils anliefernden Unternehmen schriftlich zu melden.

### Reklamationen werden nur bei sofortiger Benachrichtigung berücksichtigt!

- ✓ Das Verarbeitungswerkzeug mit einem Druckluftschlauch von 4 mm Innendurchmesser versehen. Verbindung gegen unbeabsichtigtes Lösen sichern.
- ✓ Luftanschluss herstellen. Zulässigen Luftdruck (Fließdruck) von 6 bar einstellen. Standardmäßig ist der Luftanschluss am Griff zu verwenden. Der Umbau zur Verwendung des Luftanschlusses am Aufhängepunkt darf nur von geschulten Fachpersonal vorgenommen werden.
- ✓ Einschaltknopf betätigen; der Mitnehmer muss ohne Auslösen des Messers nach hinten laufen. In der Endposition ist ein Abluftgeräusch hörbar. Gelegentliches „Brummen“ des Druckregelventils ist systembedingt und kein technischer Mangel.
- ✓ Am Drehknopf die gewünschte Zugkraft einstellen (siehe Diagramm).
- ✓ **Das Verarbeitungswerkzeug ist betriebsbereit.**

## Bedienung

- ✓ Band um das Bündel legen und das Bandende durch den Bandkopf führen. Band leicht von Hand vorspannen.
- ✓ Gerät immer winklig am Bandkopf ansetzen. Während der Abbindung Position halten.
- ✓ Einschaltknopf betätigen und festhalten bis Zugelement hinten steht.
- ✓ Ist das Abschneiden noch nicht erfolgt, Einschaltknopf erneut betätigen und festhalten, bis Zugspannung erreicht, der Abschnitt erfolgt und das Zugelement wieder hinten steht.
- ✓ Möglichst so eng vorschlaufen, so dass ein Hub zum Ziehen und Schneiden ausreicht.

## Prepare for use

Unpack the tension tool and check for visible damage and for completeness. Damage caused during transport has to be reported to the shipping company immediately in writing.

### Liability will only be accepted when reported immediately!

- ✓ Fit the tool with an air supply tube, 4mm dia bore. Protect the connection against accidental release.
- ✓ Connect to compressed air supply.
- ✓ Adjust the air pressure to 6 bar.
- ✓ As standard, the air connection at the bottom of the handgrip has to be used. A modification allowing the use of the air connection at the suspension point must only be carried out by trained, skilled operators.
- ✓ Press operating trigger, the pawl has to run to the rear without activating the blade. In the end position a noise of air escaping can be heard. A slight „buzzing“ of the pressure regulator valve is due to the system and is normal.
- ✓ Set the required tension with the adjustment knob (see diagram).
- ✓ **The application tool is now ready for operation.**

## How to use

- ✓ Place the tie around the bundle and pass tail through the head and pull tight by hand.
- ✓ Place the tool in angled position at the tie head. Keep this position during tensioning.
- ✓ Press the operation trigger and hold it until the tensioning element is in rearward position.
- ✓ If the cut-off process is not completed, repeat the last step until the required tension and cutting is completed.
- ✓ Pulling the tie as tight as possible by hand will reduce the number of strokes the tool has to make to fully tension.

# MK3PNSP2



## Einstellungen

Mit dem Einstellknopf wird die Zugkraft eingestellt. Der gesamte Bereich ist in 125 Feinstufen und 3 Grobstufen einstellbar.

Drehen des Einstellknopfes rechtsherum (im Uhrzeigersinn) ⇒ Zugkraft wird größer

Drehen des Einstellknopfes linksherum (gegen Uhrzeigersinn) ⇒ Zugkraft wird geringer

Das Schneiden und Zurückgehen des Zugkolbens in Ausgangsposition erfolgt mit Netzdruck (6 bar).

## Settings

The tension is pre-determined with the adjustment knob. The whole range is adjustable in 125 fine steps within 3 main settings.

Turning the adjustment knob to the right (clockwise) ⇒ higher tension

Turning the adjustment knob to the left (anti-clockwise) ⇒ lower tension

The cutting process and the return to the starting position is controlled by the air supply (6 bar).

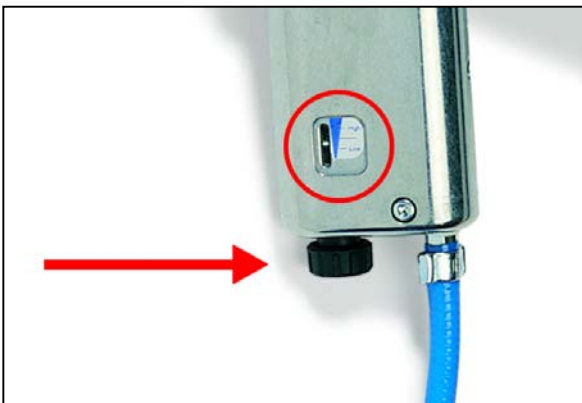

Einstellung / Setting	
Stellung Setting	Bandtyp Type
Low	T18-T30
Medium	T30-T40
High	T50-T80

# MK3PNSP2



## Messerwechsel



**Achtung! Vorsicht beim Messerwechsel! Die Klingen sind sehr scharf! Verletzungsgefahr!**

- ✓ Luftversorgung unterbrechen.
- ✓ Schrauben für Stirnkappe lösen.
- ✓ Stirnkappe, Messer und Gegenmesser abnehmen.
- ✓ Messer tauschen.
- ✓ Gegenmesser, Messer und Stirnkappe entsprechend Abbildung montieren. Dabei Richtung der Schneide beachten!
- ✓ Stirnkappe vorsichtig verschrauben, Gewinde nicht zerstören und Schrauben mit Loctite 222 Schraubensicherung sichern.

## Replacement of blades



**Caution! Take care when replacing the blades! There is danger of injury!**

- ✓ Disconnect air supply.
- ✓ Unlock screws holding the front plate.
- ✓ Remove front plate, blade and counter blade.
- ✓ Exchange the blade.
- ✓ Re-assemble counter blade, blade and front plate in accordance with illustration. Notice direction of cutting blade.
- ✓ Screw front plate on carefully, do not overtighten the screws, secure screws with Loctite 222 or equivalent.

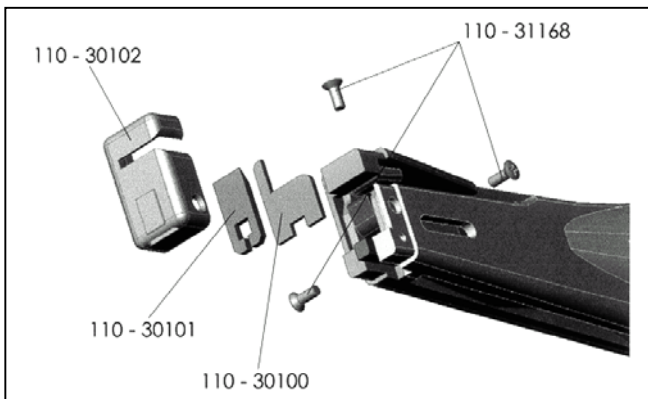

Ersatzteile / Spare parts		
Bestell-Nr. Order-Nr.	Bezeichnung	Description
110-30100	Gegenmesser	Counter blade
110-30101	Messer	Blade
110-30102	Stirnkappe	Front plate
110-30168	Senkschraube	Countersunk screw

# HellermannTyton

HellermannTyton GmbH

Großer Moorweg 45, D-25436 Tornesch

Telefon: +49 4122/701-1, Fax: +49 4122/701-400

E-Mail: [info@HellermannTyton.de](mailto:info@HellermannTyton.de)

Internet: [www.HellermannTyton.de](http://www.HellermannTyton.de)